

## WET-157-C 各部名称及び寸法 (mm)

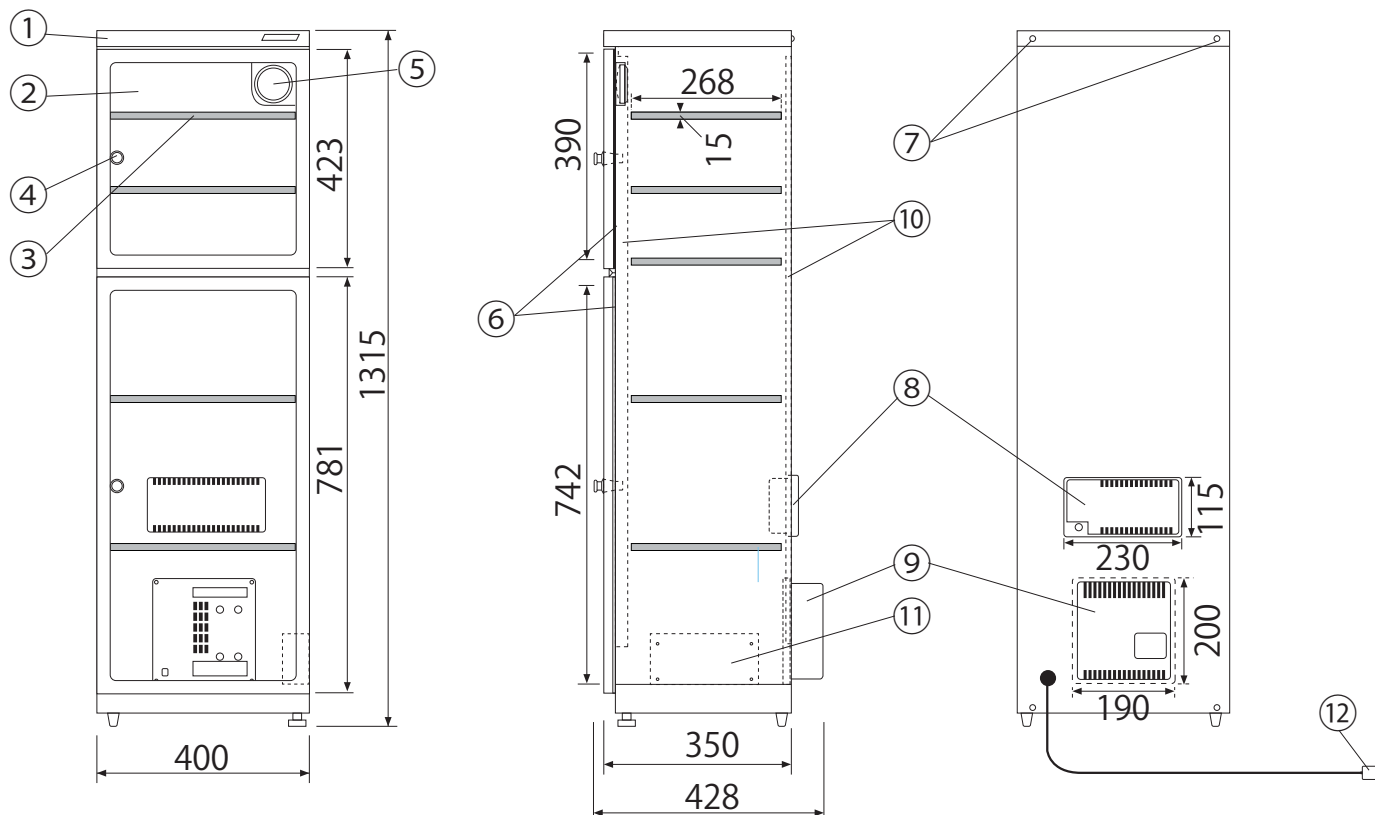

- ◆ブルー数字は庫内の有効寸法です。
- ◆棚板は上下移動可 取り外しもできます。  
(棚板寸法 W393×D268×H15mm)

NO	名称/仕様
①	本体ボディ/スチール製高級焼付塗装 黒色
②	ガラス扉/マグネットパッキン付
③	棚板/5枚 スチール製 30mm間隔上下可変
④	取っ手2 ロック2 キー2
⑤	湿度計(温度計付)
⑥	マグネットパッキン
⑦	連結金具取付及び転倒防止用金具取付用ビス(上下4ヶ所)
⑧	(上)乾燥剤方式除湿ユニット/1台(DS-1A-J)
⑨	(下)乾燥剤方式加湿ユニット/1台(DS-2A-J)
⑩	棚板固定フック用ジャバラ
⑪	コントローラBOX
⑫	電源: AC100V 50/60Hz 39W コード: 1.8m

有効内容量: 157ℓ      製品重量: 27kg  
 付属品: 棚板 5枚      純正加湿液 1本(500ml)      加湿液用トレー 1



2017年8月現在

注 仕様は予告なく変更する場合があります。

 トーリ・ハン株式会社

〒110-0015 東京都台東区東上野3-21-6  
 TEL: 03(3833)0614 FAX: 03(3833)0616

URL: <http://www.dry-cabi.co.jp>  
 E-mail: [info@dry-cabi.co.jp](mailto:info@dry-cabi.co.jp)