

デジタルコントローラ式

TDC-500-PZ 中湿度型 10~50%RH

各部名称及び寸法 (mm)

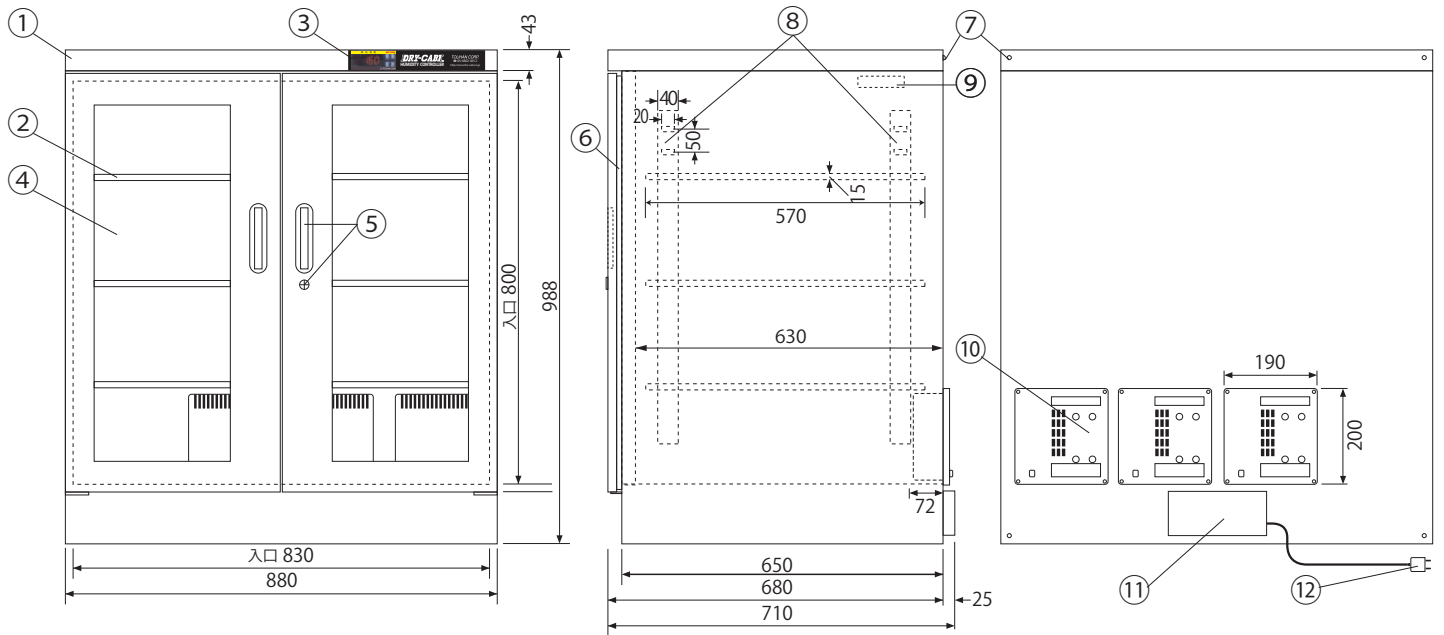

◆ 棚板上下移動可 (50mm間隔)、取り外しもできます。
(棚板寸法 W848×D570×H15mm)

| NO | 名称/仕様 |
|----|---|
| ① | 本体ボディ/スチール製、粉体塗装、グレー |
| ② | 棚板/3枚 スチール製 50mm間隔上下可変 |
| ③ | デジタル湿度計 デジタルコントローラ付 |
| ④ | ガラス扉/両開きマグネットパッキン付 |
| ⑤ | 取っ手2 ロック1 キー2 |
| ⑥ | マグネットパッキン |
| ⑦ | 2台積重ね時用の連結金具取り付け用ビス 転倒防止壁面固定用金具取り付け用ビス |
| ⑧ | 棚板固定フック用ジャバラ |
| ⑨ | 湿度センサー |
| ⑩ | 乾燥剤方式除湿装置/3台 (形状記憶合金採用 ICタイマー制御) |
| ⑪ | 端子盤カバー |
| ⑫ | 電源・コード/AC100V 50/60Hz 消費電力: 21W (MAX436W) (4時間サイクルで約30分間運転) |
| | 有効内容量: 485ℓ 製品重量: 68kg |



2023年5月現在

注 仕様は予告なく変更する場合があります。

トーリ・ハン株式会社

〒110-0015 東京都台東区浅草6-26-3
TEL: 03-6802-4012 FAX: 03-6802-4024
URL: <http://www.dry-cabi.co.jp>
大阪営業所 TEL: 06-6459-7366