

## 静電防止 デジタルコントローラ式

### TDC-1400-DUS2 超低湿度型 1%RH以下

各部名称及び寸法 (mm)

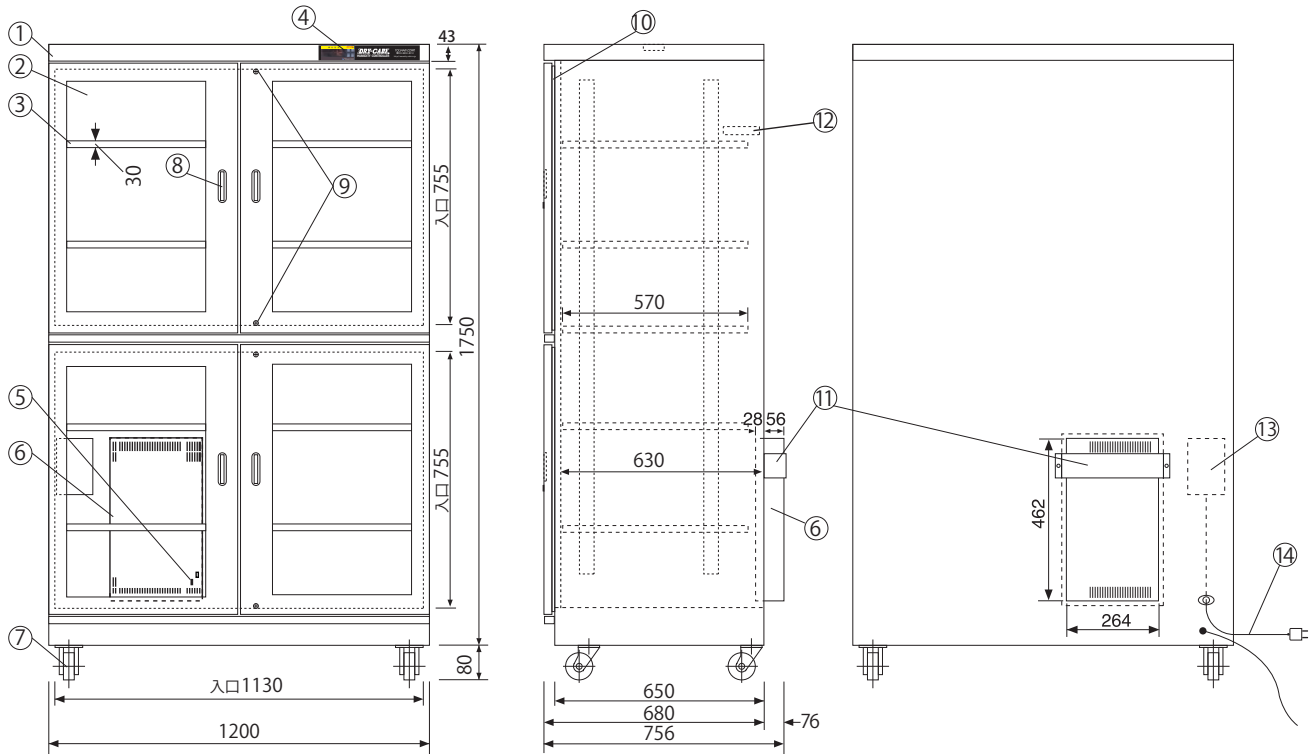

- ◆ 棚板上下動可、取り外しもできます。  
(棚板寸法 W1165×D570×H30 ※ユニット部のみ W1165×D540×H30)

NO	名称/仕様
①	本体ボディ/スチール製 エポキシ焼付塗装 (静電防止塗装) グレー
②	ガラス扉/両開きマグネットパッキン付
③	棚板/5枚 スチール製 上下可変
④	デジタル湿度計 (デジタルコントローラ付)
⑤	運転状態表示点検ランプ (メーカー点検用) (上/緑色点灯:吸湿中、下/赤色点灯:再生排気中) (注)再生、吸湿の切り替え中は全ランプの点灯はありません。
⑥	乾燥剤 (ゼオライト) 方式、大型除湿装置 (DU-X) × 1 基
⑦	キャスター/前輪ストッパー付
⑧	取っ手 4
⑨	ロック 4 キー2
⑩	マグネットパッキン
⑪	除湿装置排気口 保護カバー
⑫	湿度センサー
⑬	電源、端子盤収納ボックス
⑭	電源: AC100V、50/60Hz、コード長さ: 2m (3ピン) アース線付 消費電力: 12~26W (MAX500W)
	有効内容量: 1261ℓ 製品重量: 210kg



2023年5月現在

Ⓜ 仕様は予告なく変更する場合があります。