

デジタルコントローラ式

WET-160-AHU2 除湿・加湿型50~70%RH

各部名称及び寸法 (mm)

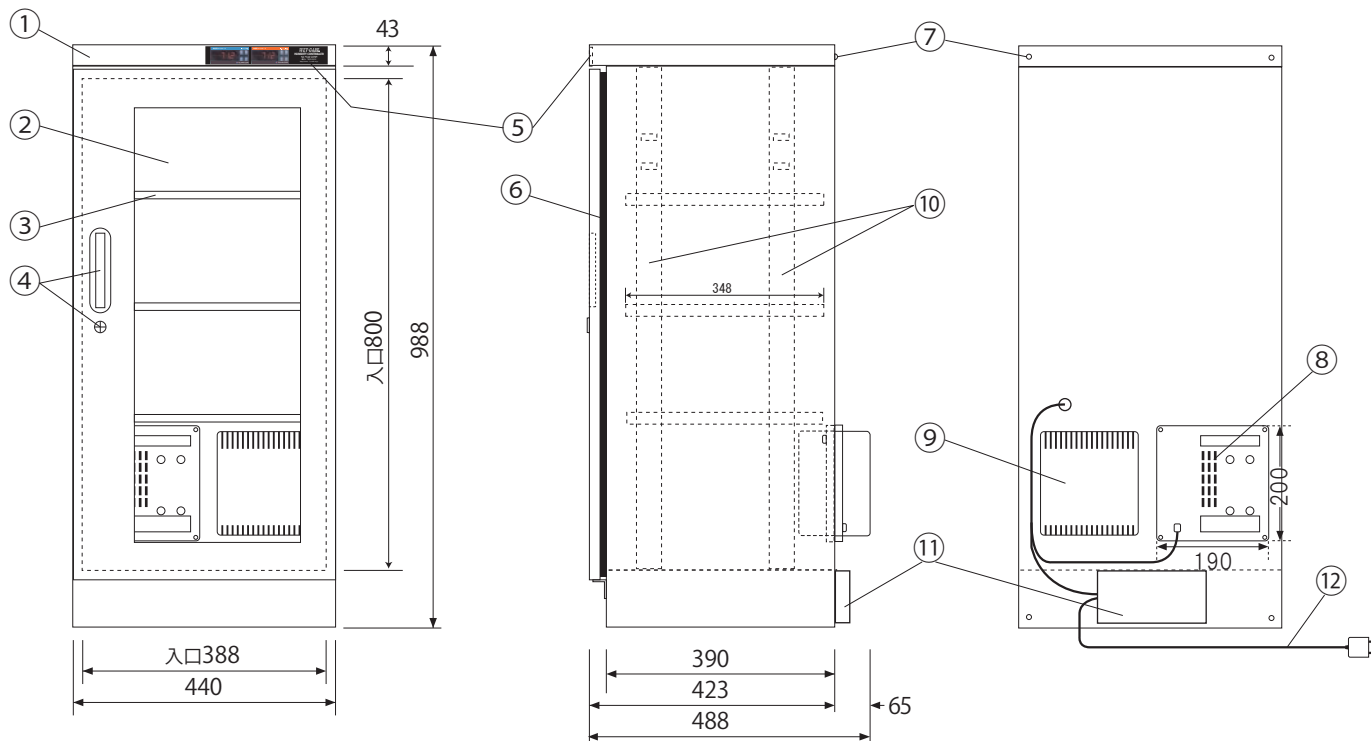

NO	名称/仕様
①	本体ボディ/スチール製 粉体塗装 グレー
②	ガラス扉1/マグネットパッキン付
③	棚板/3枚 スチール製 H=15
④	取っ手1 ロック1 キー2
⑤	デジタル湿度計 デジタルコントローラ付
⑥	マグネットパッキン
⑦	連結金具取付及び転倒防止用金具取付用ビス(上下4ヶ所)
⑧	乾燥剤方式除湿ユニット/1台(DS-2A-J)
⑨	乾燥剤方式加湿ユニット/1台(DS-2A-K)
⑩	棚板固定フック用ジャバラ
⑪	端子盤BOX
⑫	電源: AC100V 50/60Hz 消費電力: 3.6W (MAX120W) コード: 2m
有効内容量: 145ℓ 製品重量: 26kg	



2023年5月現在

注 仕様は予告なく変更する場合があります。