

WDC-300 各部名称及び寸法 (mm)

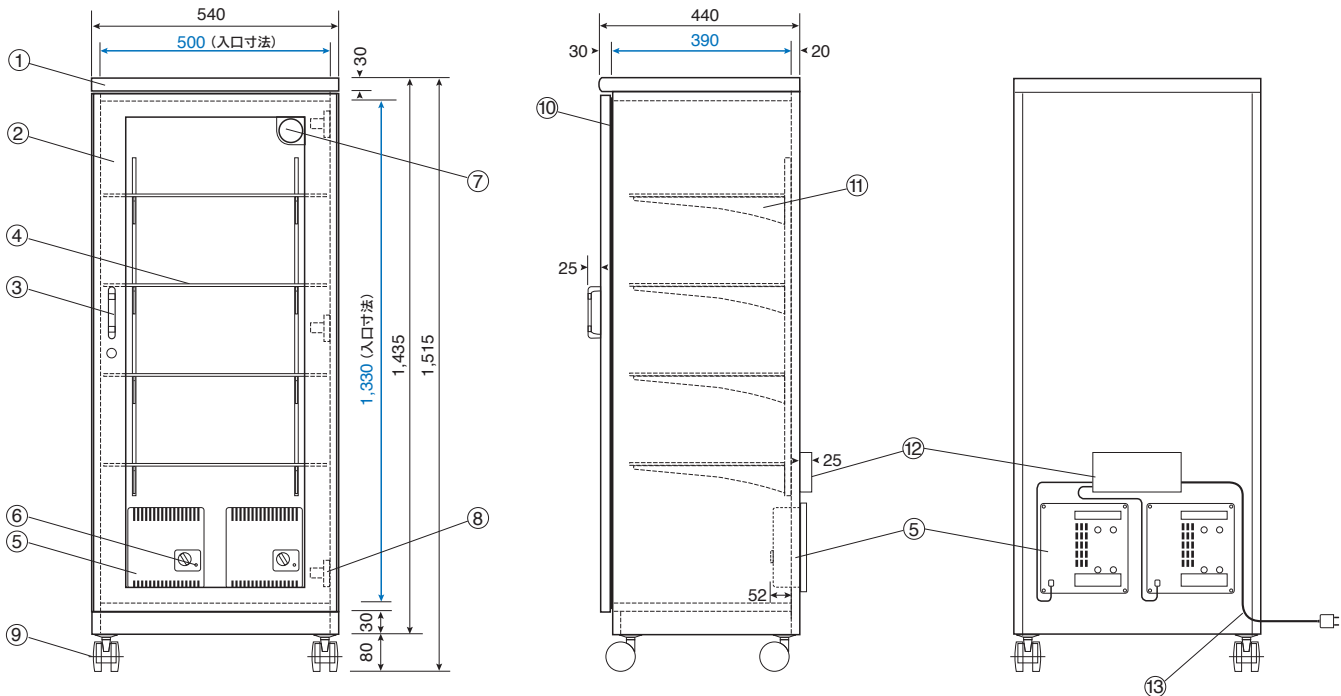

◆ブルー数字は庫内の有効寸法です。

【各部名称】

- ① 本体ボディ／高級メラミン化粧板（マホガニー調）
庫内：メラミン化粧板（白）
- ② 扉／高級メラミン化粧板（マホガニー調）
マグネットパッキン付 ガラス付
- ③ 取っ手／カリン材 ロック1 キー2付
- ④ 棚板／4枚 5ミリ厚 強化ガラス
- ⑤ 乾燥剤方式除湿装置／2台
（形状記憶合金採用 ICタイマー制御 及び ダイヤル付）
- ⑥ パイロットランプ／運転中点灯
- ⑦ 湿度計（温度計付）／TS型 金具付 扉裏面より取付
- ⑧ 扉用兆番／3
- ⑨ キャスター／前輪ストッパー付
- ⑩ マグネットパッキン
- ⑪ ブラケット／8（すべり止め付）
- ⑫ 端子盤カバー
- ⑬ AC100V電源コード
電源／AC100V 50/60Hz 0～7.2W/H（MAX240W）
（4時間サイクルで約30分間運転）



2012年9月現在

注 仕様は予告なく変更する場合があります。

 トーリハン株式会社

〒110-0015 東京都台東区 東上野3-21-6
TEL.03(3833)0614 FAX.03(3833)0616

URL: <http://www.dry-cabi.co.jp>
E-mail: info@dry-cabi.co.jp

大阪営業所