

TDC-430-AHU 各部名称及び寸法 (mm)

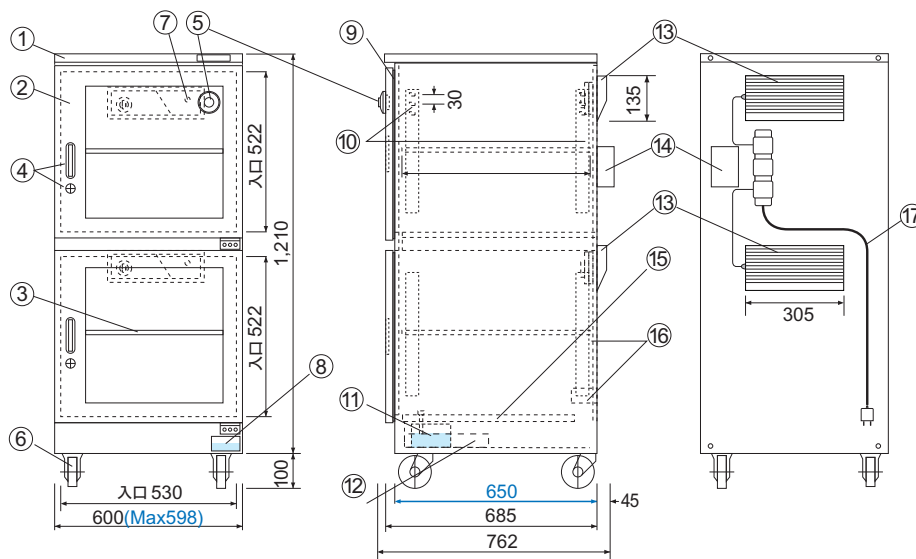

- ◆ **ブルー数字**は庫内の有効寸法です。
- ◆ 棚板は上下移動可(30mm間隔)、取り外しもできます。
(棚板寸法 W580×D590×H15)

NO	名称/仕様
①	本体ボディ/スチール製焼付塗装 シルバーメタリック
②	ガラス扉/片開きマグネットパッキン付 2扉
③	棚板/3枚 スチール製 30mm間隔上下可変
④	取っ手2 ロック2 キー2
⑤	デュアル湿度計(中湿度用)
⑥	キャスター/前輪ストッパー付
⑦	パイロットランプ(運転中点灯 運転停止中消灯)
⑧	覗き窓/加湿用水容器水位確認
⑨	扉用マグネットパッキン
⑩	棚板固定用フック固定ジャバラ
⑪	加湿用水容器 (600mlポリプロピレン製透明 耐熱120℃)
⑫	トレー(ポリプロピレン製透明 W173×D228×H35)
⑬	サーモジュール式除湿装置(ドライユニット) 2
⑭	タイムスイッチ/庫内攪拌ファン用 MAX1.5W/H
⑮	底板(パンチング穴付) 下部加湿用水容器収納部
⑯	庫内攪拌ファン MAX 6W/H ダクト
⑰	電源・コード/AC100V 50/60Hz MAX26W/H



2009年12月現在

注 仕様は予告なく変更する場合があります。

 トーリ・ハン株式会社

〒110-0015 東京都台東区 東上野3-21-6
TEL.03(3833)0614 FAX.03(3833)0616

URL: <http://www.dry-cabi.co.jp>
E-mail: info@dry-cabi.co.jp
大阪営業所